

LAMA AD AZIONAMENTO ELETTRICO IDRAULICO



CMII

Pick Up - Furgoni - Camioncini - Autocarri leggeri - Camion da 1/2 tonnellata

ELECTRIC



12V

SNOW PLOWS



Lame SnowDogg® serie MD, ad azionamento elettroidraulico con braccio unico, adatte per un uso urbano ed extra urbano, da montare su la maggior parte dei pick up e autocarri. Il montaggio a pedale e' rapido e sicuro, facile da usare. Ideale per utenti con carico di lavoro leggero. Lama sgombraneve ad unico settore con un unico braccio trasversale e singolo parallelogramma dotato di perno, per un aggancio rapido al telaio del mezzo. Il sistema idraulico e' azionato da valvole a cartuccia standard SAE e pesanti tubi in gomma da 3/8 di pollice. Deflettore in polietilene paraspruzzi, controller in cabina dx/sx up/down on/off luci. Luci alogene a doppio raggio. La serie MD può essere montata e smontata molto rapidamente, con il supporto rapido a pedale doppio. Alerone rinforzato con aste in acciaio, saldate, il volvente è in acciaio inox.

I cilindri idraulici permettono un movimento preciso di posizionamento sia per la movimentazione verticale, che per i movimenti laterali con la massima precisione, fino ad una massima inclinazione di 36°



CM90II

mm 2740

CM100II

mm 3050

CM110II

mm 3350

MODELLI STANDARD

CM90II

LARG 2740

- VERSOIO
- ACCIAIO INOX



- Alerone in Acciaio Inox
- KIT - Pulsantiera di comando lama e cavi cablaggio
- Struttura in acciaio verniciato a polvere
- Bandierine laterali di sicurezza
- Luci di profondità
- Piede di parcheggio regolabili
- 6 Molle in acciaio
- Sistema di sicurezza a molle
- 2 Slitte regolabili
- Staffa di montaggio
- Libretto di istruzioni

- **Garanzia**  

CM100II

LARG 3050

- VERSOIO
- ACCIAIO INOX



- Alerone in Acciaio Inox
- KIT - Pulsantiera di comando lama e cavi cablaggio
- Struttura in acciaio verniciato a polvere
- Bandierine laterali di sicurezza
- Luci di profondità
- Piede di parcheggio regolabili
- 6 Molle in acciaio
- Sistema di sicurezza a molle
- 2 Slitte regolabili
- Staffa di montaggio
- Libretto di istruzioni

- **Garanzia**  

CM110II

LARG 3350

- VERSOIO
- ACCIAIO INOX



- Alerone in Acciaio Inox
- KIT - Pulsantiera di comando lama e cavi cablaggio
- Struttura in acciaio verniciato a polvere
- Bandierine laterali di sicurezza
- Luci di profondità
- Piede di parcheggio regolabili
- 6 Molle in acciaio
- Sistema di sicurezza a molle
- 2 Slitte regolabili
- Staffa di montaggio
- Libretto di istruzioni

- **Garanzia**  

CARATTERISTICHE TECNICHE

Modelli	Misure mm.		Coltello spessore	Peso	Larghezza di lavoro		Massimo ingombro
	Alerone				Larg	Gradi	
	Larg	H	mm	Kg			Larg
CM90II	2740	790	16	473	2340	36	820
CM100II	3050	790	16	492	2640	36	820
CM110II	3350	790	16	510	2940	36	820

Massimo Ingombro

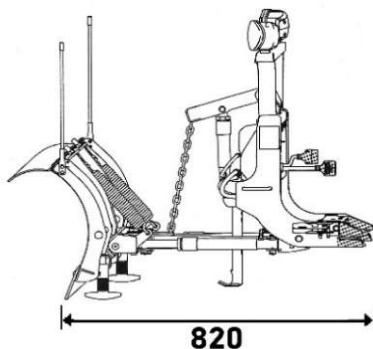

Acciaio inox AISI 304 sp. mm 2,5

CM90II

PESO KG 473

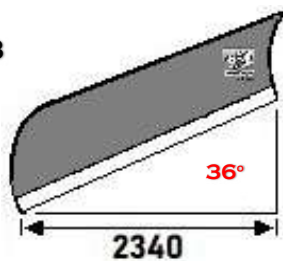

LARG. LAVORO

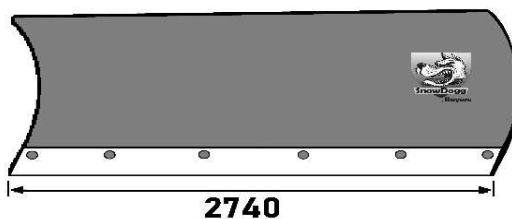

LARG. LAMA

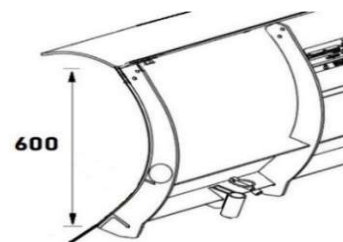

ALTEZZA

CM100II

PESO KG 492

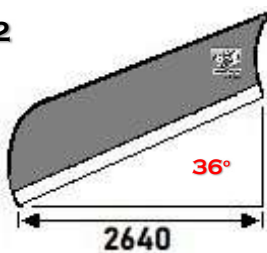

LARG. LAVORO

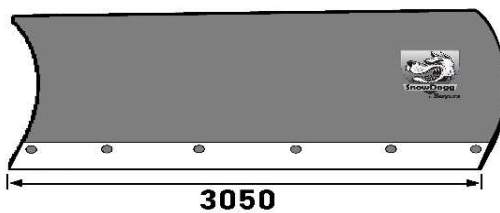

LARG. LAMA

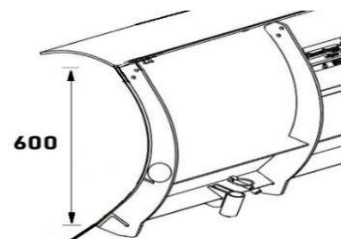

ALTEZZA

CM110II

PESO KG 510

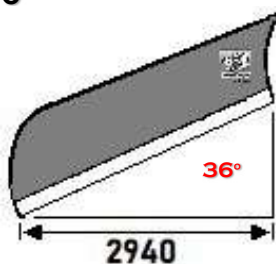

LARG. LAVORO

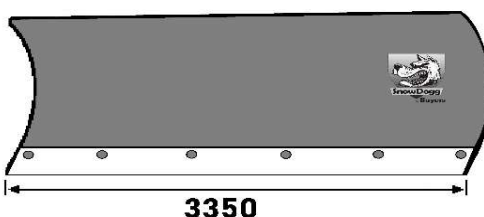

LARG. LAMA

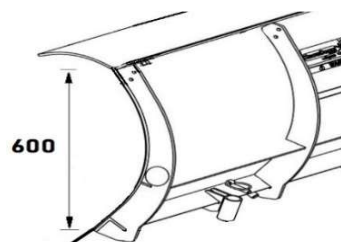

ALTEZZA

DESCRIZIONE

Azionamento elettrico

Pompa idraulica

- La pompa idraulica della lama viene alimentata attraverso la batteria del mezzo su cui viene montata. Non occorre nessuna batteria supplementare, l'alternatore del veicolo e' tranquillamente in grado di sostenere il consumo della pompa elettroidraulica. Tutti i cablaggi necessari sono in dotazione.

Pompa idraulica



• Batteria del mezzo



12V

Alerone

Versoio

- Il versoio da 1,2 mm di spessore e' in un unico pezzo in acciaio inox 304 Resistente alla corrosione

Acciaio inox 304 anti corrosione



- L'aggressivo angolo di attacco di 70° della lama rimuove neve e ghiaccio con un'eccellente azione di raschiatura, rotolamento e lancio laterale.

- Coltello da 1/4 Pollice



Rotolamento
e lancio
laterale

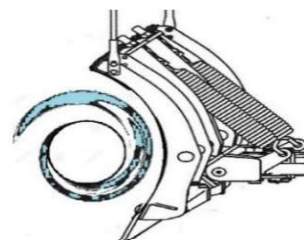

Struttura

- Il telaio in acciaio, sottoposto a ciclo completo di verniciatura polvere RAL 9011 con doppio strato di fondo antiruggine bicomponente ipossidico e doppia mano di smalto poliuretanico. Sostenuto da ⑧ centine in acciaio (taglio laser) collegate con un tubo trasversale da 1- 4/8 pollici a tutta lunghezza offre la massima resistenza e stabilità su tutta la lama.

Struttura acciaio verniciato



Slitte regolabili



Cilindri idraulici di orientamento

Cilindri idraulici

- Rotazione dx e sx - L'azionamento a cilindri idraulici da 1-1/2 pollici, risulta rapido e preciso grazie all'angolo di attacco di 70° .

Cilindri idraulici di orientamento

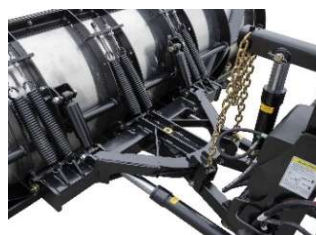

- Tubi in gomma robusti da 3/8 di pollice



Luci di profondita

- 2 fari a luci alogene a doppio raggio, con frecce di segnalazione integrate.

Luci con frecce



kit Controller & Cablaggio

Controller

Staffa fissaggio controller



Cablaggio

- N° 3 cablaggi - Costruito con cavo automotive di calibro Ø 10 con guaina ignifuga, spine multipolari a tenuta stagna.

CABLAGGI DI COLLEGAMENTO

1 Cavo alimentazione



1 Collegamento pompa



1 Luci/frecce



Spine tenuta stagna



Sicurezza

ANTI URTO

- 6 Molle in acciaio, atte ad attutire gli urti frontali dovuti alla collisione con elementi rigidi quali botole, marciapiedi ecc. Le molle, dopo che la lama ha urtato un ostacolo, richiamano automaticamente l'alerone in posizione verticale. Le valvole di sovrappressione, agiscono sui cilindri idraulici d'orientamento, per attutire gli urti laterali.



Molle in acciaio



Molle di richiamo, proteggono la tua attrezzatura da cordoli e ostacoli.



Staffa di montaggio al veicolo

Staffa

- Staffa universale da montare al proprio mezzo

Montaggio veicolo



Staffa Universale

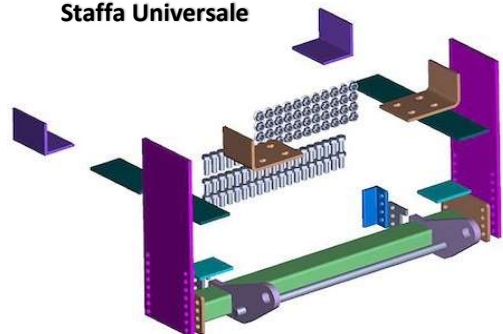

Sistema di montaggio veloce con RAPIDLINK

Rapidlink™

- Sistema di aggancio rapido, con azionato manuale

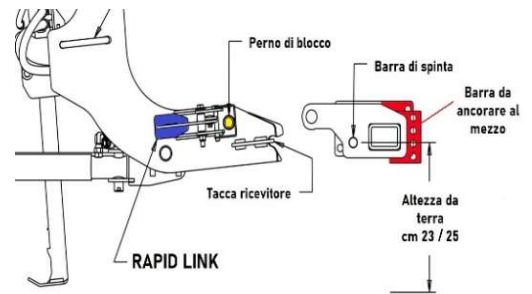
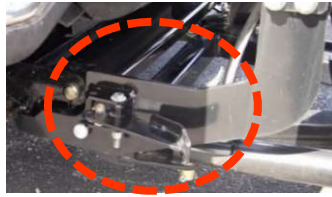

Modalità di collegamento al mezzo

1 Entra in modalità di montaggio

Tieni premuto il tasto del Pulsante WN per un secondo per attivare Modalità galleggiante blu

Tenere premuto nuovamente il pulsante giù per un secondo

Attivare la modalità di montaggio (luce rossa lampeggiante)



2 Guida lama

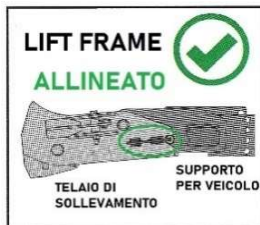

Procedere al passaggio 4

Controllare l'allineamento

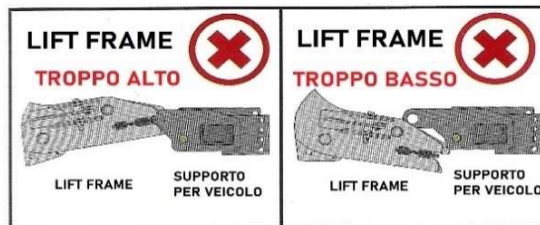

Procedere al passaggio 3

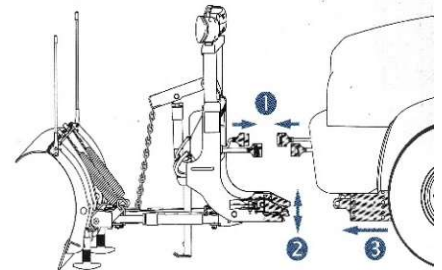

3 LIFT FRAME

Troppo alto ?

Spingere l'interruttore Jack nella posizione di montaggio (giù) per abbassare la parte posteriore del sollevatore

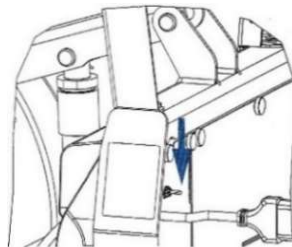

Troppo basso ?

Eseguire il BACKUP del carrello 6/12 per consentire l'allineamento del ricevitore della lama. Spingere il JACK SWITCH in posizione smontabile (up?) per sollevare la parte posteriore del telaio con il pistone idraulico

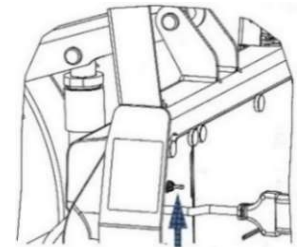

4 Premere l'interruttore verso il basso, quindi spingere il pistone della catena verso il basso ↓

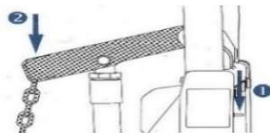

5 Assicurarsi che sia allineato con la staffa

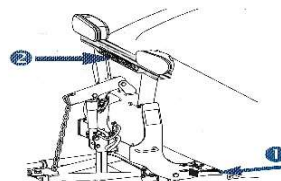

6 Inserire il perno SNAPPER, quindi sollevare il piede di parcheggio

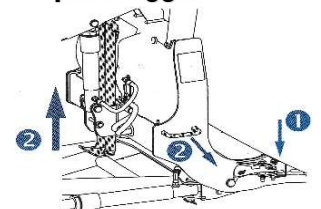

Manutenzione

- Ogni volta che e' possibile controllare livello olio della pompa, pulire il versoio con acqua, meglio ancora con una pulitrice a pressione. A fine stagione ingrassare, **con lubrificante apposito, per evitare l'ossidazione dei contatti, con conseguente mal funzionamneto dello spargisale. Riporre il controller in un luogo asciutto.**

Slitte regolabili



- 1 Pulizia versoio con acqua
- 2 Lubrificare contatti elettrici



IMPORTANTE
Lubrificante anti ossidante



Dal 2012
Presenti sul mercato

Sede operativa Europa



Via Caduti senza croce 17 - 41126 Modena (MO) - P.IVA 03475000364 - Cod Fiscale 03475000364

Tel 059 512252 email info@snowtrading.eu - Sito

1



Commerciale

I nostri uffici, sono a completa disposizione per soddisfare le esigenze dei clienti sul PRE / POST vendita .

2



Magazzino ricambi

Il nostro magazzino ricambi di MODENA è fornito di tutti gli eventuali pezzi che nel tempo possono essere sostituiti. Garantiamo la spedizione in 24/48 ore



DOVE CI TROVI



Sede operativa



Dealers



B2c

